

EA966AS - 3 ~ - 30
 (ピボットベアリング)

材質 ハウジング ステンレスチ-ル製 (X8CrNiS 189)
 べアリングシ-ル 真鍮 (CuSn8)
 べアリング スチ-ル製 (100Cr6)
 使用温度範囲 - 50 ~ 230
 グリスアップ用溝付

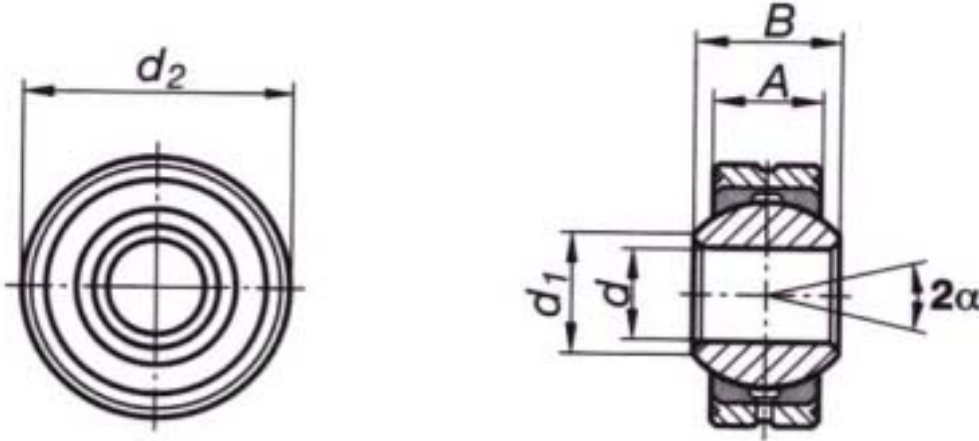

品番	サイズ	d	A	B	d1	d2	基本定格	許容回転数	許容	重量 (g)
							荷重 (k N)	rpm/min	傾斜角	
AS - 3	3	3	4.5	6	5.1	12	10.8	1300	13	5
AS - 5	5	5	6	8	7.7	16	19.8	1200	13	8
AS - 6	6	6	6.75	9	8.9	18	25.8	1500	13	12
AS - 8	8	8	9	12	10.4	22	42.6	1200	13	23
AS - 10	10	10	10.5	14	12.9	26	60	1000	13	38
AS - 12	12	12	12	16	15.4	30	79.8	860	13	58
AS - 14	14	14	13.5	19	16.8	34	102.6	750	15	83
AS - 16	16	16	15	21	19.3	38	128.4	660	15	115
AS - 18	18	18	16.5	23	21.8	42	157.2	600	15	150
AS - 20	20	20	18	25	24.3	46	188.4	540	15	200
AS - 22	22	22	20	28	25.8	50	228.6	500	15	270
AS - 25	25	25	22	31	29.6	56	292.6	440	15	375
AS - 30	30	30	25	37	34.8	66	381	370	15	540

~~廃番~~
~~廃番~~
~~廃番~~
~~廃番~~

(単位mm)

注油
 方法: カップ型注油ニップルによる。
 定期的注油はソ-ブ高温用グリスを使用の事

