

EA400-12 バルブコアリムーバー

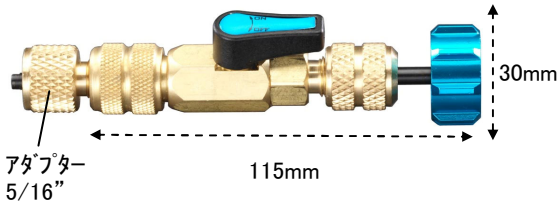

- フロンを濡らすことなく、ムシをはずした状態でガスチャージができます。
- バルブコア(ムシ)の交換が冷媒を放出せずに行えますので、経済的で環境問題も考慮しています。
- チャージングホースの取付け、取り外し時のガス漏れ防止にもなり、不意の事故の防止にも役立ちます。
- 接続口 1/4"フレア

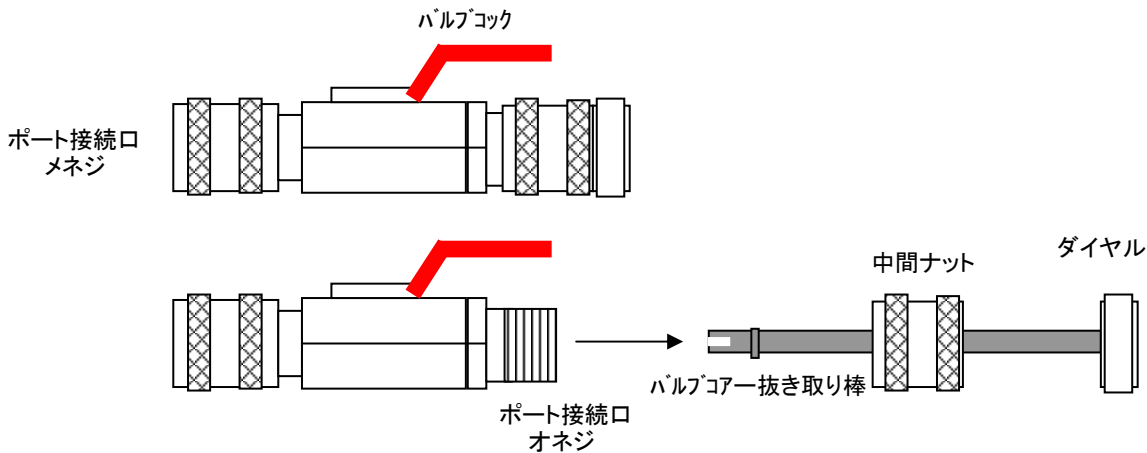

使用方法

- ① メネジ接続口を、バルブコア付サービスポートにねじ込みます。

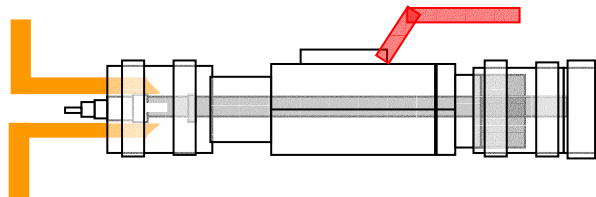

- ② バルブコア 抜き取り棒を回しながらバルブコアを抜き取ります。

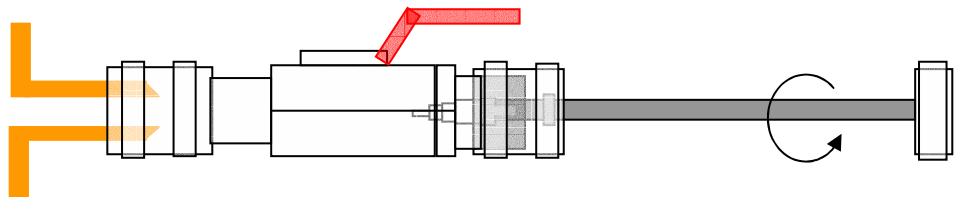

- ③ コックを閉めてガスの流出を抑えてから、中間ナットを外します。

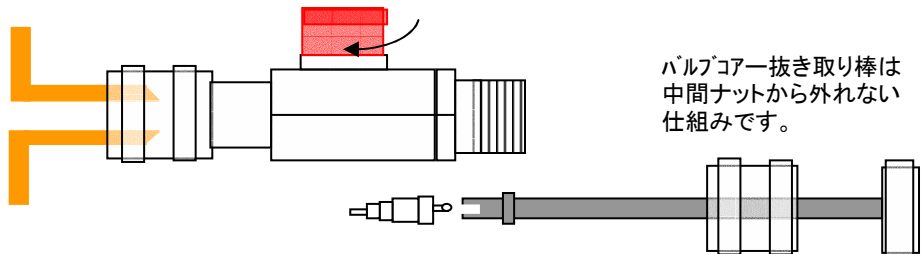

バルブコア 抜き取り棒は中間ナットから外れない仕組みです。

- ④ バルブコアの交換をする場合は逆の手順でおこなってください。

- ⑤ EA130などを使用してオイルを充填する時は、③の状態の時にオネジポートにチャージングホースを接続して作業してください。