

EA905DJ - 1

全高  
0.55m

幅  
0.407m

奥行  
1.247m

自重  
4.7kg

(足場)

アルマイト製  
最大荷重 100kg  
コンパクトな折り畳み式

製品安全協会認定品



製品安全協会認定品

「消費生活用製品安全法」に基づいて設立された  
許可法人の安全基準に合格した製品です。

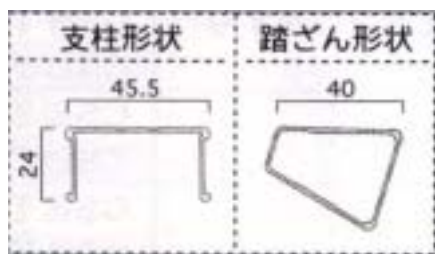
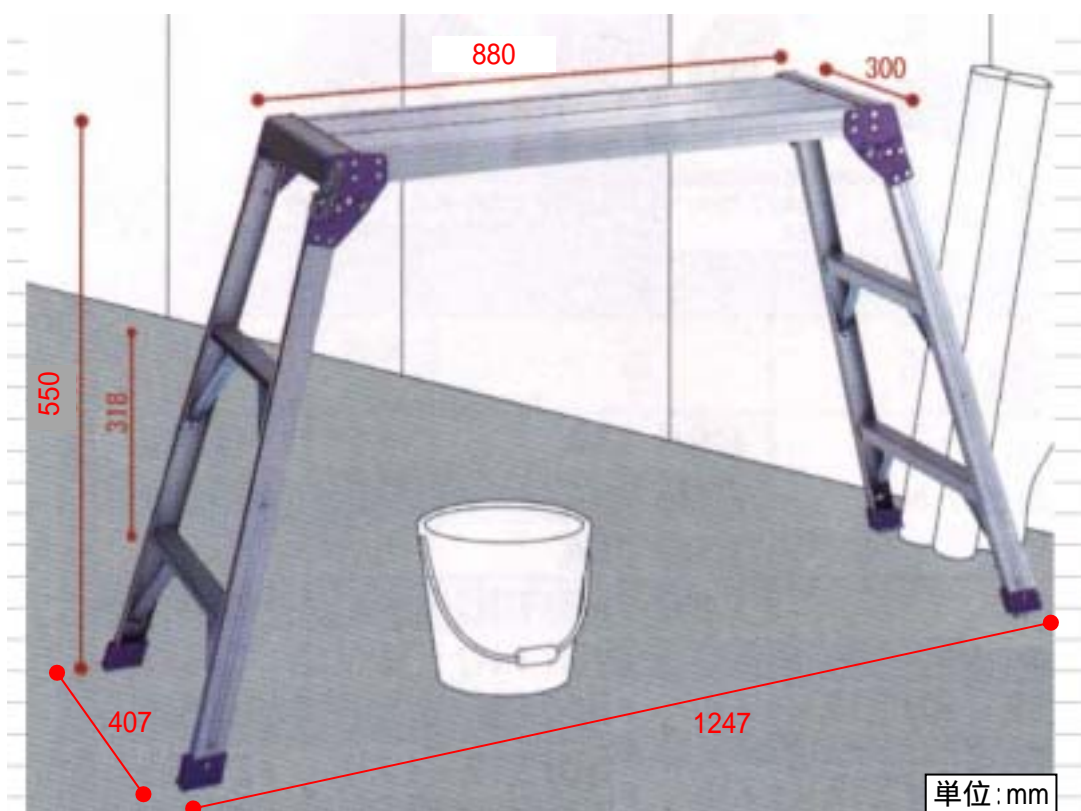

**選び方** ご使用の場所の高さに合わせて、種類・タイプを選んでください。

## はしご

### ■選び方

#### ○種類

- 【2速はしご】  
 ・ご使用の高さに合わせて高さを調節したい場合  
 ・使用高さが4m以上

- 【1速はしご】  
 ・軽量で、一定の高さのみで使う場合  
 ・使用高さが5m未満



#### ○タイプ

- ・接点までの高さ  
 ・一端のから地面までの高さ

はしごのタイプ	接点までの高さ
8段タイプ	7mまで
7段タイプ	6mまで
6段タイプ	5mまで
5段タイプ	4mまで
4段タイプ	3mまで
3段タイプ	2mまで

### ■使い方

- ・はしごの立て付け角度は約**75度**
- ・はしごは必ず大人の**補助者**が支える
- ・支柱から体に身体を乗り出さない
- ・設置するときや持ち運ぶときは、配電線に注意する



**使い方** 昇降面の左右方向に転倒しやすいので、十分注意してください。

## 脚立

### ■選び方

#### ○種類

- 【兼用脚立】  
 ・はしごとしても使用できる

- 【専用脚立】  
 ・踏いてすぐ使用できる



#### ○タイプ

- ・作業高さ  
 ・脚立状態での作業できる高さ  
 ・接点までの高さ  
 ・はしご状態での接点から地面までの高さ

脚立のタイプ	作業高さ	接点までの高さ
210タイプ	3.4mまで	3.7mまで
180タイプ	3.1mまで	3.1mまで
150タイプ	2.8mまで	2.5mまで
120タイプ	2.5mまで	1.9mまで
90タイプ	2.2mまで	1.3mまで

### ■使い方

- ・開き止めの金具は、確実に**ロック**する
- ・脚立での作業は、上から**2段階**以下の段ごんで使用  
※3m以上の高さの開口部上から3段階以下で使用
- ・はしごの立て付け角度は約**75度**
- ・はしご状態では必ず大人の**補助者**が支える
- ・はしごの高さ割は絶対に使用しない
- ・天板の上に絶対に乗らない



## 踏台

### ■選び方

#### ○種類

- 【上わく付踏台】  
 ・身体を安定させて作業ができる

- 【踏台】  
 ・軽量で、収納がコンパクト



#### ○タイプ

- ・踏台の構造高さ・作業高さ・長さ  
(※2は、多少高いもの)

### ■使い方

- ・開き止めの金具は、確実に**ロック**する
- ・身体が**天板の中央**にくる位置で立つ
- ・身体を乗り出さない
- ・物を無理に押したり引いたりしない



## 三脚

### ■選び方

#### ○タイプ

- 【180cmタイプ以下の三脚】  
 ・登れるのは、上から3段階より下です。
- 【210cmタイプ以上の三脚】  
 ・登れるのは、上から4段階より下です。

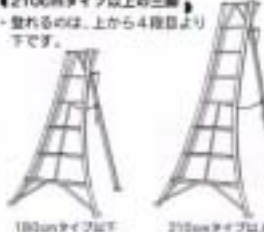

三脚のタイプ	作業高さ
360cmタイプ	4.3mまで
330cmタイプ	4.0mまで
300cmタイプ	3.7mまで
270cmタイプ	3.4mまで
240cmタイプ	3.1mまで
210cmタイプ	2.8mまで
180cmタイプ	2.8mまで
150cmタイプ	2.5mまで
120cmタイプ	2.2mまで
90cmタイプ	1.9mまで

### ■使い方

- ・支柱から身体を乗り出さない
- ・天板の上に絶対に乗らない
- ・天板をまわって乗らない

