

EA984DH - 0.5 ~ DH - 5 カム付フック

- 特長：
- ・鋼板の水平吊や重ね吊専用のクランプです。
 - ・吊上荷重に応じて、カムによる締付けが強く働きますので外れる心配はありません。
 - ・カム軸のねじりコイルばねの働きによって、初荷重が働きますので吊上作業前の取付が安定します。

分解図：

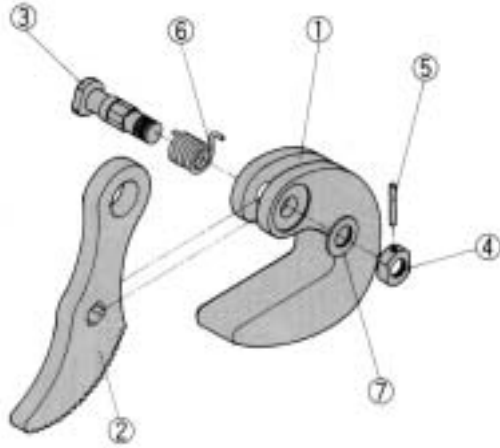

- 本体
- カム
- カム軸
- 欠円形ナット
- ロールピン
- ねじりコイルばね
- 座金

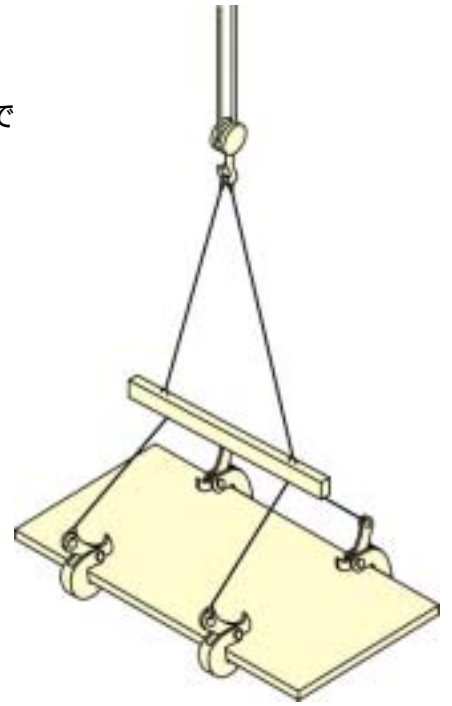

サイズ：単位：mm

	EA984DH-0.5	EA984DH-1	EA984DH-2	EA984DH-3	EA984DH-4	EA984DH-5
基本使用荷重	1/2 TON	1 TON	2 TON	2 TON	3 TON	3 TON
クランプ範囲	0 ~ 20	0 ~ 25	0 ~ 30	25 ~ 55	0 ~ 40	35 ~ 75
くわえ深さ(D)	70	75	110	110	130	130
A	157	177	248	273	309	344
B	100	120	160	160	195	195
C	20	24	30	30	36	36
E	30	35	50	50	60	60
F	35	35	55	80	65	100
H	95	110	155	180	185	220
I	25	30	40	40	55	55
J	50	60	73	73	108	108
自重(kg)	1.2	1.8	4.6	4.8	9.5	10.0

